

Conventional Nests

Shenandoah®

First introduced in the 1930s, Shenandoah nests are proven performers.

- Folded edges prevent injury.
- Two convenient sizes are available.
- Removable bottoms ease cleaning and litter replacement.
- Bottoms fit snugly to avoid litter-sifting cracks.
- Double-bolted perches reduce sway.
- Hinged perches allow nests to be closed.
- Backs can be staggered to prevent hens from passing between nests.
- Quick clips permit fast, easy assembly.
- Unit comes complete with hangers.

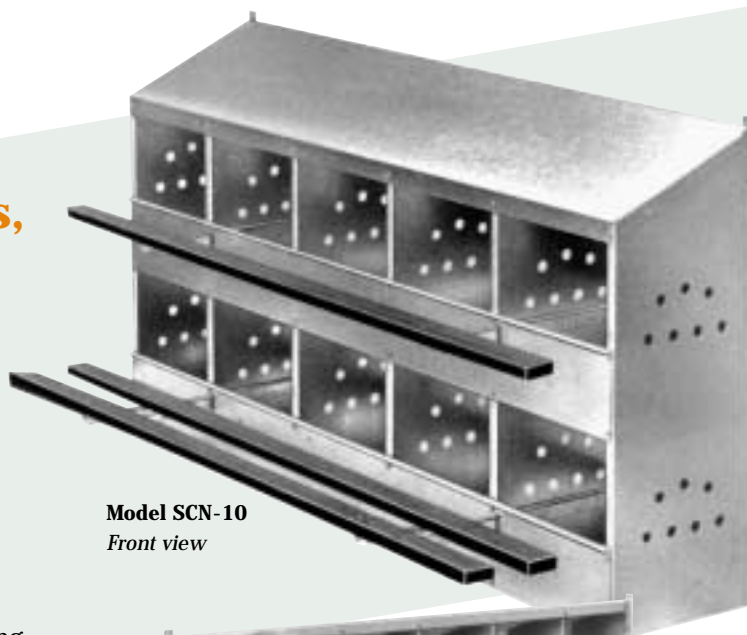

Model SCN-10
Front view

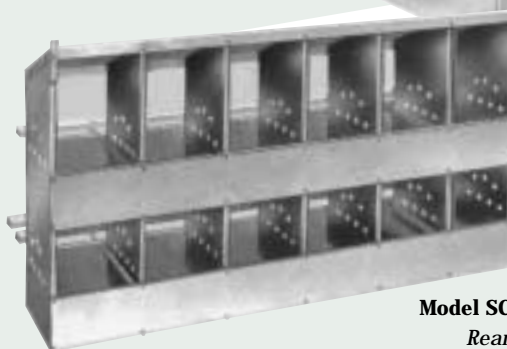

Model SCN-12
Rear view



Model SNR

Nest Rack

- Easier installation and cleaning – racks can be set up in a few minutes and need not be anchored.
- Two nests per rack – staggered nest back prevents hens passing from one nest to another.
- More versatility – place your nests where you need them – individually, in pairs, or in rows.

- Easier egg gathering – nests are at a convenient height for gathering eggs. Bottom perches are 24 inches (610 mm) above litter on lower tier and 30 inches (762 mm) on opposite tier.
- Sturdy construction – heavy gauge galvanized material resists rusting.
- Built-in anti-roost – flipper bar discourages roosting.
- If nests are installed with nest rack, shorter top perch arms are recommended.

Specifications Summary

All installations must be in accordance with state and local codes.

MODELS		SCN-10 large hole conventional nest		SCN-12 standard hole conventional nest		Patented
		SCN-10	SCN-10	SCN-12	SCN-12	
Nest size (overall)		SCN-10		SCN-12		
Length		60 inches	1524 mm	60 inches	1524 mm	
Height	Front	27.5 inches	698 mm	27.5 inches	698 mm	
	Back	32.5 inches	825 mm	32.5 inches	825 mm	
Hole Size	Width	12 inches	305 mm	10 inches	254 mm	
	Opening Height	7 inches	178 mm	7 inches	178 mm	
	Depth	12 inches	305 mm	12 inches	305 mm	
Number of holes per unit		10	10	12	12	
Number of birds per nest		45-55	45-55	55-65	55-65	
Weight (2-unit bundle)		92 pounds	41.7 kg	95 pounds	43.1 kg	

The policy of Agile is one of continuous product improvement. We reserve the right to alter specifications without prior notice.

www.shenmfg.com



Shenandoah 800-704-7356



Agile Mfg., Inc. • A Subsidiary of CTB, Inc.
720 Industrial Park Road • Anderson, MO 64831
Phone 800-704-7356 • Fax 417-845-6069 • E-mail: sales@agilemfg.net

NIDOS CONVENCIONALES

Shenandoah®

Introducidos por primera vez en la década de 1930, los nidos Shenandoah han sido comprobados.

- Los bordes doblados evitan lesiones.
- Están disponibles en dos tamaños convenientes.
- Los fondos retirables facilitan la limpieza y reemplazo del material de recolección de desechos.
- Las partes inferiores entran de manera ajustada para evitar ranuras por donde puede fugarse el material de recolección de desechos.
- Las perchas con doble perno reducen el movimiento.
- Las perchas con bisagra permiten que los nidos se cierren.
- Las partes posteriores están configuradas por pasos para evitar que las gallinas pasen de un nido a otro.
- Los sujetadores de conexión rápida permiten el ensamblado fácil y rápido.
- Las unidades se envían con colgadores.



Modelo SCN-10
Vista frontal

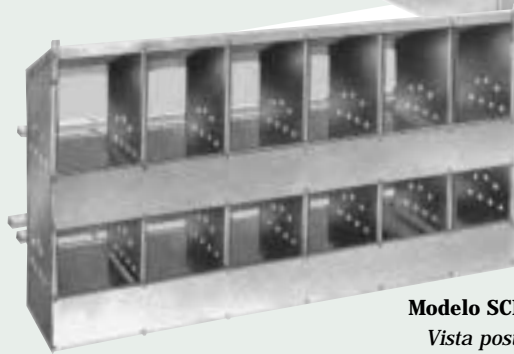

Modelo SCN-12
Vista posterior



Modelo SNR

Bastidor de nidos

- Instalación y limpieza más fáciles: los bastidores se pueden configurar en pocos minutos y no es necesario anclarlos.
- Dos nidos por bastidor: la parte posterior del nido por pasos evita que las gallinas pasen de un nido al otro.
- Más versatilidad: coloque sus nidos como los necesite; individualmente, en pares o en hileras.

- Recolección más fácil de huevos: los nidos se encuentran a una altura conveniente para recolectar los huevos. Las perchas inferiores se encuentran a 24 pulg. (610 mm) sobre el material de recolección de desechos en el nivel inferior y a 30 pulg. (762 mm) del nivel opuesto.
- Construcción robusta: el material galvanizado de calibre grueso resiste el óxido.
- Barra incorporada anti-empollo, que se mece para evitar que las gallinas empollen.
- Si los nidos se instalan con un bastidor para nido, se recomiendan soportes más cortos para la percha superior.

Resumen de especificaciones

Todas las instalaciones se deben hacer según las normas estatales y locales.

MODELOS

Tamaño del nido (en general)	SCN-10 nido convencional con agujeros grandes		SCN-12 nido convencional con agujeros estándar <i>Patentado</i>		
	SCN-10	SCN-10	SCN-12	SCN-12	
Largo	60 pulg.	1524 mm	60 pulg.	1524 mm	
Altura	Frente	27,5 pulg.	698 mm	27,5 pulg.	698 mm
	Atrás	32,5 pulg.	825 mm	32,5 pulg.	825 mm
Tamaño del agujero	Ancho	12 pulg.	305 mm	10 pulg.	254 mm
	Altura de apertura	7 pulg.	178 mm	7 pulg.	178 mm
	Fondo	12 pulg.	305 mm	12 pulg.	305 mm
Cantidad de agujeros por unidad	10	10	12	12	
Cantidad de gallinas por nido	45-55	45-55	55-65	55-65	
Peso (paquete de 2 unidades)	92 libras	41,7 kg	95 libras	43,1 kg	

La política de Agile es de mejorar los productos de manera continua. Nos reservamos el derecho de cambiar las especificaciones sin aviso previo.

www.shenmfg.com



Shenandoah 417-845-6065



Agile Mfg. Inc. • Una Subsidiaria de CTB, Inc.
720 Industrial Park Road • Anderson, MO 64831 EE.UU • Teléfono 417-845-6065
Fax 417-845-6069 • Correo electrónico: ventas@agilemfg.net